

LEGENDE:
 ALLE MASSE SIND VOM AUFTRAGNEHMER VOR BEGINN DER ARBEITEN
 VERANTWORTLICH ZU PRÜFEN
 DIESER PLAN GILT NUR IN VERBINDUNG MIT ALLEN ZUGEHÖRIGEN DETAILPLÄNEN
 BEI ABWEICHUNGEN HABEN DETAILPLÄNE VORRANG FÜR DIE AUSFÜHRUNG.

Verteiler		1.06.2012		1.06.2012	
Index	00 00 xx	11	11	11	11
NWFO	p p -				
KOFLER	p p d				
ESPERTH/MATHES	p p d				
LOHRER-HOCHREIN	p p d				
AAS	p p d				
WSP	p p d				
Altz	p p d				

00 xxx	01	01	01	01	01
01	Abs. Planfortschreibung / Fensterstellung	15.06.2012	sp/ab		
Index	Bemerkung / Änderung	Datum	gez.		

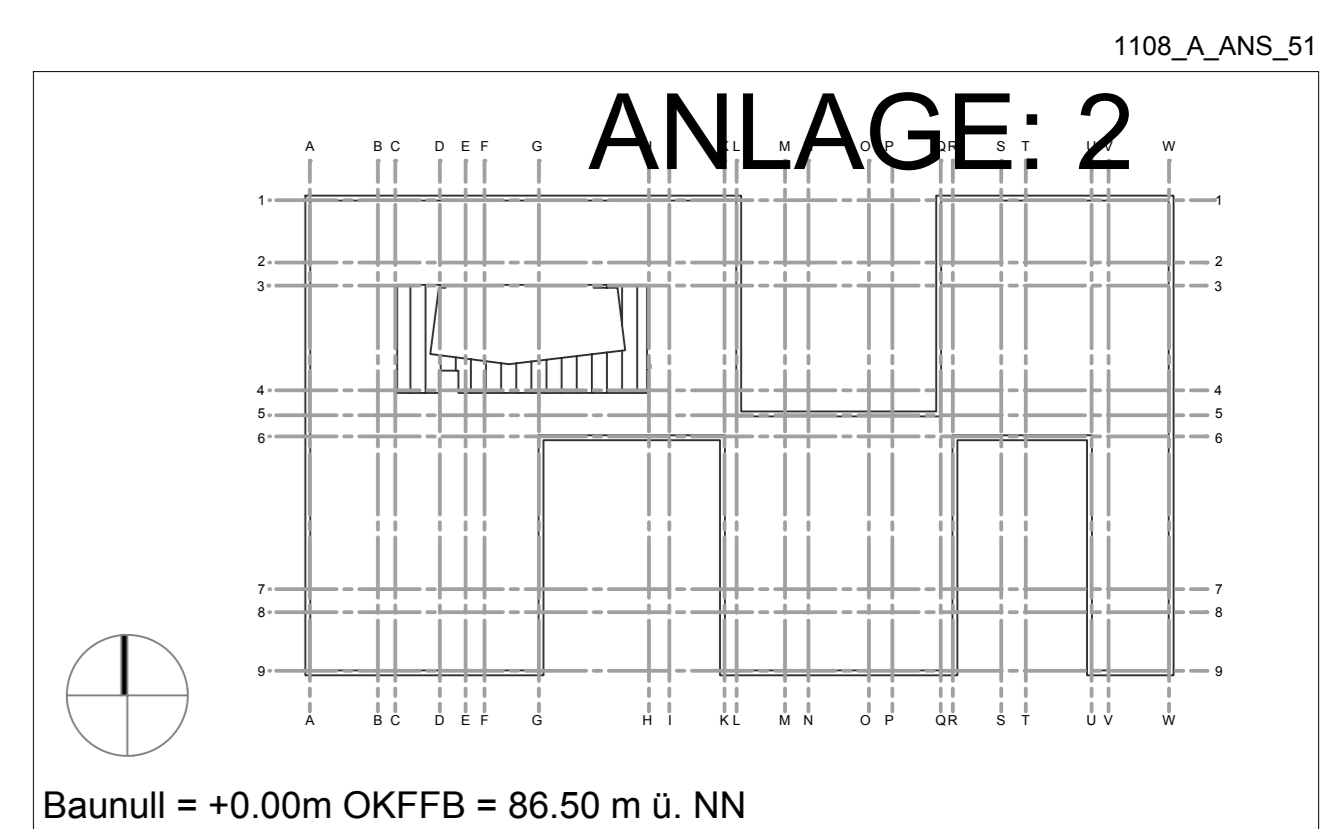

Bauherr: Nibelungen Wohnbau GmbH
 Freystraße 10
 38106 Braunschweig
 Braunschweig, den ... / ... / 2012

Planung: springmeier architekten
 f. boukroune w. springmeier
 Anschrift: Katenhofstraße 40, 38104 Braunschweig
 Telefon: 0531-1216200
 Fax: 0531-1216220
 eMail: info@springmeier-architekten.de
 Braunschweig, den ... / ... / 2012

Neubau IGS
 IGS Wilhelm Bracke - Braunschweig
 Röhrenring 12, 38120 Braunschweig
 Geln. - Höhe/Flur / Flurst. - 41/6; 41/6; 58
 Hochbau
 Ansichten Innenhöfe

BAUANTRAG		15.06.2012	
Datum:	01.03.2012	Maßstab:	1:100
Plan-Nr.:	1108_A_NS_51	Blattgröße:	841 x 1600
Plan-Index:	01	Proj.:	0531-1216200
Titel-Code:	-	Proj.:	-